

IMPORTANT!

Veillez ne pas retourner ce produit en magasin!

Vos questions et commentaires sont importants pour nous!

Merci d'avoir choisi ce produit de qualité de Safety 1st. Nous sommes certains que vous serez satisfait de ses nombreuses qualités ainsi que de sa performance. Si vous avez des problèmes à assembler, installer ou utiliser ce produit, veuillez nous appeler. Nous serons très heureux de répondre à toutes vos questions. Souvent les problèmes les plus complexes ont une solution simple. Entrez en contact avec nous directement ; c'est la méthode la plus pratique qui vous économisera du temps.

**Communiquez, sans frais, avec notre Service au consommateur : (800) 544-1108
du lundi au vendredi de 7h00 à 16h30, heure de l'est.
Nous nous ferons un plaisir de répondre à toutes vos questions sur ce produit.**

Crystal Clear Monitor

Owner's Guide

Guía en español incluida

Mode d'emploi en français inclus

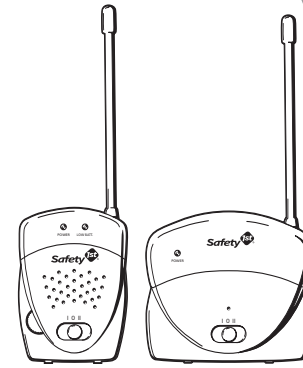

Parts List



**Baby's Unit
(Transmitter)**

Thank you for purchasing the Safety 1st Crystal Clear Monitor. This is a state-of-the-art system that combines some of the most unique features that any baby monitor offers. We are confident that you will appreciate its many highlights. As you will soon learn there are many more features...

The Baby's Unit (Transmitter) has continuous transmission that clearly sends your baby's sounds to the Parent's Unit. This gives you the ability to continue with your daily activities throughout the house or yard and at the same time monitor your baby.

The Parent's Unit (Receiver) remains with you wherever you go to pick up the sounds that are transmitted from the Baby's Unit. It conveniently clips to your belt or easily stands on a table.

Both units are AC powered. The AC Adapter allows the receiver and transmitter to be plugged into any standard electrical outlet for use with your household electricity. For convenient use without an outlet, use a 9 volt battery for the Parent's unit. (Battery not included).

We are sure that you will find the Crystal Clear Monitor convenient and easy to use. To insure that you will benefit from all of the great features that our monitor offers, and to make sure that it is used properly, we urge you to:

PLEASE READ ALL INSTRUCTIONS CAREFULLY BEFORE USING THE CRYSTAL CLEAR MONITOR. KEEP THESE INSTRUCTIONS FOR YOUR FUTURE REFERENCE. IF YOU HAVE ANY QUESTIONS, CALL OUR TOLL FREE CUSTOMER SERVICE NUMBER: (800) 544-1108

CAUTION: THE MONITOR IS NOT INTENDED TO REPLACE PROPER ADULT SUPERVISION. YOU SHOULD CHECK YOUR CHILD'S ACTIVITY AT REGULAR INTERVALS AS THIS MONITOR WILL NOT ALERT PARENTS TO THE SILENT ACTIVITIES OF A CHILD.

THIS DEVICE COMPLIES WITH PART 15 OF THE FCC RULES. OPERATION IS SUBJECT TO THE FOLLOWING TWO CONDITIONS: (1) THIS DEVICE MAY NOT CAUSE HARMFUL INTERFERENCE, AND (2) THIS DEVICE MUST ACCEPT ANY INTERFERENCE RECEIVED, INCLUDING INTERFERENCE THAT MAY CAUSE UNDESIRE OPERATION.

CAUTION: CHANGES OR MODIFICATIONS NOT EXPRESSLY APPROVED BY SAFETY 1ST COULD VOID THE USER'S AUTHORITY TO OPERATE THE EQUIPMENT.

The carrier frequency on channel "1" is 49.850 MHz and the carrier frequency on channel "II" is 49.870 MHz.
The field strength is 80 dB microvolts per meter at 3 meters.



**Parent's Unit
(Receiver)**

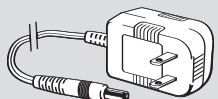
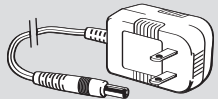

AC Adapters (2)

Safety Instructions

HEED WARNINGS: All warnings on the Monitor and operating instructions should be adhered to.

FOLLOW INSTRUCTIONS: All operating instructions should be followed.

WATER AND MOISTURE: The Monitor should not be used near water; for example, near a bath tub, wash bowl, kitchen sink, laundry tub in a wet basement, or near a swimming pool, etc.

VENTILATION: The Monitor should not be situated on a bed, sofa, rug, or similar surface that may block the ventilation openings, or placed in an enclosed installation, such as a book case or cabinet that may impede the flow of air through the ventilation openings.

HEAT: The Monitor should be situated away from heat sources such as radiators, heat registers, stoves, or other appliances that produce heat.

POWER SOURCE: The Monitor should be connected to a power supply only of the type described in these operating instructions.

POWER CORD PROTECTION: The power supply cord should be routed so that it is not likely to be walked on or pinched by items placed upon or against it. Pay particular attention to the cord at the plug, convenience receptacle, and at the point it exits from the Monitor.

CLEANING: Use a dry cotton cloth to keep the Monitor free of dust. **Do Not Use Water.**

NON-USE PERIODS: The power cord of the Monitor should be unplugged from the outlet when unused for a long period of time.

Battery should be removed from Parent's Unit.

OBJECT AND LIQUID ENTRY: Care should be taken so that objects do not fall onto, and liquids are not spilled into the enclosure through the openings.

DAMAGE REQUIRING SERVICE: The Monitor should be serviced by qualified service personnel when:

- The Power supply cord has been damaged; or
- Objects have fallen or liquid has been spilled into the product; or
- The Monitor has been exposed to rain; or
- The Monitor does not appear to operate normally or exhibits a marked change in its performance; or
- The Monitor has been dropped or the enclosure damaged.

THE USER SHOULD NOT ATTEMPT TO SERVICE OR REPAIR THE MONITOR. ALL SERVICING SHOULD BE REFERRED TO SAFETY 1ST CUSTOMER SERVICE DEPARTMENT: (800) 544-1108. KEEP ALL PARTS OF THIS MONITOR OUT OF REACH OF CHILDREN! DO NOT MOUNT IN OR ON CRIB!

CAUTION: THIS MONITOR IS NOT INTENDED TO REPLACE PROPER ADULT SUPERVISION. YOU SHOULD CHECK YOUR CHILD'S ACTIVITY AT REGULAR INTERVALS AS THIS MONITOR WILL NOT ALERT PARENTS TO THE SILENT ACTIVITIES OF A CHILD.

Features and Components

PARENT'S UNIT (RECEIVER)

- Power/Channel Switch
- Volume Dial
- AC Adapter Jack
- Battery Compartment (9 volt)
- Plastic Belt Clip for Portable Use
- Wide Range Speaker
- Flexible Antenna
- Low Battery Indicator
- Power On Indicator

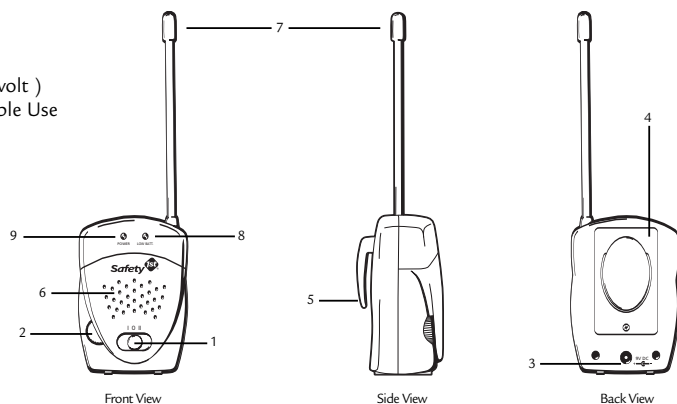

Features and Components (continued)

BABY'S UNIT (TRANSMITTER)

- Flexible Antenna
- Power On Indicator
- Power/Channel Switch
- Microphone
- AC Adapter Jack

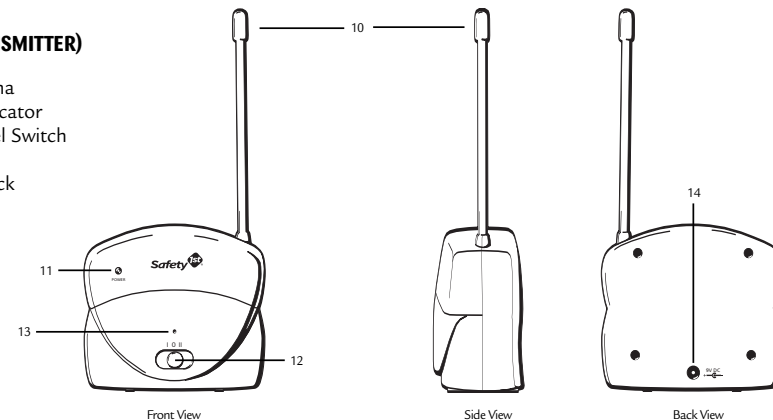

AC ADAPTER

- AC Adapter

This AC Adapter is a low voltage power source which allows you to use your household electricity to run the Baby and Parent's Unit when you want to conserve battery life. It connects to the AC Adapter Jack (#3) in the Parent's Unit and (#14) in the Baby's Unit, and plugs into any standard electrical outlet in your home.

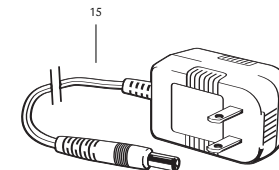

Note: Do not place adapter under a window where a child might use it to step on and reach something that might be dangerous.

CAUTION: This Adapter was made with a specific design for the Safety 1st Crystal Clear Monitor. It cannot be used with any other appliance, and never use a different type of adapter with this Monitor.

WARNING: NEVER touch the end of the adapter cord when the adapter is plugged into an electrical outlet.

Operating Instructions

Before starting, make sure you have the following:

- One Baby's Unit (Transmitter) with antenna
- One Parent's Unit (Receiver) with antenna
- Two AC Power Adapters with jack

NOTE: Throughout the instructions we will refer to a feature number listed on the "Features and Components" page that highlights the different parts of the Monitor.

CHANNEL SELECTION

The Monitor can broadcast over two preset factory frequencies or channels (#1 on Parent's Unit and #12 on Baby's Unit). Use setting "I" making sure that both units are set to "I". If you experience static or noise interference, simply switch both units to channel "II".

PROPER POSITIONING

For best results, place the Baby's Unit on a table near the crib. It should be facing the baby's head as close to the crib as possible, but out of baby's reach. The Parent's Unit should be placed at least 10 feet (3 meters) away from the Baby's Unit.

DO NOT PLACE UNIT IN CRIB OR MOUNT ON CRIB. KEEP OUT OF REACH OF CHILDREN.

Parent's Unit (Receiver) and Baby's Unit (Transmitter) Operation

The Parent's Unit operates on household electricity with the AC adapter or with a 9 Volt battery (not included). The Baby's Unit operates on household electricity with the AC Adapter only. The Parent's Unit will automatically convert to AC operation when used with the AC Adapter. It is not necessary to remove the battery during AC operation. The Parent's Unit will automatically switch back to battery power when disconnected from the adapter.

AC ADAPTER

The AC Adapter should be used whenever possible on the Parent's Unit to save the battery. This is done by inserting the adapter (#15) into the AC Adapter Jack (#3). Then simply plug the adapter into a nearby standard household outlet.

BATTERY USE

To place battery into The Parent's Unit, remove the screw from the Battery Compartment (#4 on the Parent's Unit). Rotate Battery Compartment Cover out and away from the Unit. Insert a 9 volt Alkaline battery by snapping the battery contacts into the corresponding connectors on the battery clip in the unit. Make sure that it is secure. Replace the Compartment Cover and tighten screw.

To obtain maximum performance, ALWAYS use Alkaline type batteries in this monitor.

POWER INDICATOR

The power indicator (#9 on the Parent's Unit and #11 on the Baby's Unit) is a green LED that indicates that the unit is on and functioning. Low battery power is indicated by the red LED (#8 on the Parent's Unit), which signals when the battery needs to be replaced.

VOLUME INSTRUCTIONS

Volume can be easily adjusted to any desired listening level by rotating the Volume Dial (#2), so you can be sure to hear your baby at all times. The sounds are transmitted through the Wide Range Speaker (#6).

ANTENNA

Both units contain an antenna that requires no adjustment.

 **CAUTION**

- When using battery, check battery indicator regularly. Amber LED indicates the battery is low. **DO NOT** rely on Parent's Unit when battery is low.
- **DO NOT** submerge any part of the product in water.
- Remove battery when stored for long periods of non-use.
- Unplug power cord before replacing battery.

Handy Tips for Operating your Monitor

Use household electricity whenever possible. When the AC Adapter is used with your household electricity, you will find that the power is stronger and more consistent than when you rely solely on the battery. This also depends on the construction of your house. Steel reinforced wall, for example, reduces the effective range of the monitor. Conserve the battery so you will have power when you don't have easy access to AC outlets.

Make sure that both units are on the same channel (#1 on Parent's Unit & # 12 on Baby's Unit). Even though you may hear you baby's sounds, proper use of this system requires that both units must be on the same channel. If the units are on different channels, the signals from the Baby's Unit may still be strong enough to be picked up by the Parent's Unit, but there will be a lot of static.

When not using the unit, remove AC Adapter and be sure the power dial is "OFF". When you are not using the adapter, remove it from the unit and store it in a safe, dry place until you need it again. If the AC Adapter is plugged into the Parent's Unit but not being used in an electrical outlet, the adapter will prevent the battery operation of the unit.

When using the Adapter with household electricity, make sure the outlet is "ON". Some electrical outlets are powered through a switch in the room. If the Baby's Unit is plugged in and turned "ON", the power indicator light should be lit. If it is not, try turning the light switch in the room "ON".

Checklist for Problem Solving

PROBLEM	REASON	SOLUTION
Power indicator light not working	Power is not getting to the unit	Make sure wall outlet is working. May possibly need to be turned on by a switch.
Static or interference in the signal transmission	Baby's and Parent's Units may be on different channels	Make sure both units are on the same channel; #1 on Parent's Unit and #12 on Baby's Unit.
	Appliances with loud fans near units may be blocking transmission	Turn off the appliances that may be causing interference
	Unit may be under fluorescent lights	Reduce the distance between the two units or turn off lights
Parent's Unit is making loud noises	Local interference from electrical or radio frequency appliance near your location	Switch channel setting on both Parent's and Baby's Units
	Units are too close together	Parent's Unit needs to be at least 10 feet / 3 meters away from the Baby's Unit
Parent's Unit is picking up noises from outside your home	Volume dial on Parent's unit may be too high	Turn down volume on the Parent's Unit (#2)
	Neighbors may have a baby monitor or cordless phone	Change both units to the alternative channel (#1 on Parent's Unit & #12 on Baby's Unit)
Weak sound coming from unit	Battery may be weak	Check battery; replace if necessary
	Units may be too far away from each other	Move the units closer to each other

IF YOU ARE STILL HAVING PROBLEMS, PLEASE CALL TOLL FREE FOR HELP! (800) 544-1108.

ONE (1) YEAR LIMITED WARRANTY

Dorel Juvenile Group, Inc. warrants to the original purchaser that this product Crystal Clear Monitor, is free from material and workmanship defects when used under normal conditions for a period of one (1) year from the date of purchase. Should the product contain defects in material or workmanship Dorel Juvenile Group, Inc., will repair or replace the product, at our option, free of charge. Purchaser will be responsible for all costs associated with packaging and shipping the product to Dorel Juvenile Group Consumer Relations Department at the address noted below and all other freight or insurance costs associated with the return. Dorel Juvenile group will bear the cost of shipping the repaired or replaced product to the purchaser. Product should be returned in its original package accompanied by a proof of purchase, either a sales receipt or other proof that the product is within the warranty period. This warranty is void if the owner repairs or modifies the product or the product has been damaged as a result of misuse.

This warranty excludes any liability other than that express stated previously, including but not limited to, and incidental or inconsequential damages.

SOME STATES DO NOT ALLOW THE EXCLUSION OR LIMITATION OF INCIDENTAL OR CONSEQUENTIAL DAMAGES, SO THE ABOVE LIMITATION OR EXCLUSION MAY NOT APPLY TO YOU.

THIS WARRANTY GIVES YOU SPECIFIC LEGAL RIGHTS, AND YOU MAY ALSO HAVE OTHER RIGHTS THAT MAY VARY FROM STATE TO STATE.

IMPORTANT!

Please do not return this product to the store!

Your questions and comments are important to us!

Thank you for purchasing this quality product from Safety 1st. We are confident you will be pleased with its many features and performance. If you are having any problems assembling, installing, or using this product, please call us. We will be very happy to answer any questions that you may have. Many times there is a simple solution to any problem that may occur. Talking to us directly will be convenient and save you time.

**Call our Customer Service Department toll-free at (800) 544-1108.
From 7:00 am to 4:30 pm (EST) Monday - Friday.
We will gladly answer any and all of your questions about this product.**

Monitor cristalino

Guía del propietario

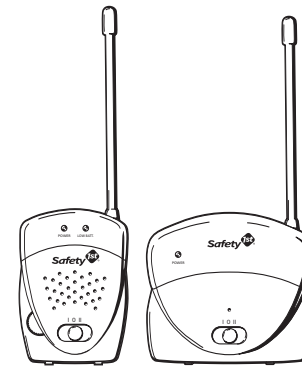

Gracias por haber comprado el Monitor Cristalino de Safety 1st. Este sistema de vanguardia combina varias de las funciones más exclusivas que usted encontrará en un monitor para bebés. Estamos seguros de que usted sabrá apreciar todas sus características especiales. Además, como usted pronto descubrirá, éstas no son las únicas características... hay muchas más...

La unidad para el bebé es un transmisor que envía los sonidos del bebé con claridad a la unidad de los padres. Así, usted puede realizar sus actividades cotidianas en el hogar o en el jardín y al mismo tiempo vigilar a su bebé.

La unidad de los padres (receptor) va con usted a cualquier parte, captando los sonidos transmitidos por la unidad del bebé. Se engancha en forma práctica en el cinturón o puede pararse sobre una mesa.

Las dos unidades pueden usarse con corriente alterna. El adaptador para corriente alterna (CA) permite conectar las unidades a cualquier toma de corriente estándar de su hogar. Para uso portátil de la unidad para los padres, utilice una batería de 9 V (batería no incluida).

Estamos seguros de que el Monitor cristalino será fácil y práctico de usar. Para estar seguros de que usted se beneficie de todas las funciones maravillosas que ofrece este monitor, y para asegurar que lo utilice en forma apropiada, le pedimos que haga lo siguiente:

POR FAVOR LEA TODAS LAS INSTRUCCIONES DETENIDAMENTE ANTES DE USAR EL MONITOR CRISTALINO CONSERVE LAS INSTRUCCIONES COMO REFERENCIA SI TIENE PREGUNTAS, POR FAVOR LLAME A NUESTRA LÍNEA TELEFÓNICA GRATUITA DE SERVICIO AL CLIENTE: (800) 544-1108

PRECAUCIÓN: EL MONITOR CRISTALINO NO ES UN SUSTITUTO DE LA SUPERVISIÓN APROPIADA POR PARTE DE LOS ADULTOS. USTED DEBERÁ REVISAR LA ACTIVIDAD DE SU BEBÉ A INTERVALOS REGULARES, YA QUE EL MONITOR NO AVISARÁ A LOS PADRES DE LAS ACTIVIDADES SILENCIOSAS DEL NIÑO.

ESTE APARATO ES CONFORME A LA PARTE 15 DE LAS NORMAS FCC. EL FUNCIONAMIENTO ES SUJETO A LAS DOS SIGUIENTES CONDICIONES: (1) ESTE APARATO NO PUEDE CAUSAR INTERFERENCIAS PERJUDICABLES Y, (2) ESTE APARATO RECIBE TODA INTERFERENCIA INCLUYENDO LAS INTERFERENCIAS QUE PUEDEN CAUSAR UN MALFUNCIONAMIENTO.

PRECAUCIÓN : MODIFICACIONES A ESTE APARATO NON APROBADAS POR SAFETY 1ST PUEDE INVALIDAR EL DERECHO DEL UTILIZADOR DE UTILIZAR EL APARATO.

La frecuencia de onda sobre el canal "I" es de 49.850 kHz y la frecuencia de onda sobre el canal "II" es de 49.870 kHz.
La intensidad del campo magnético es de 80 dB microvoltios por metro a 3 metros.

Lista de piezas



Unidad del Bebé (Transmisor)



Unidad de los Padres (Receptor)

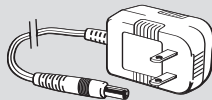
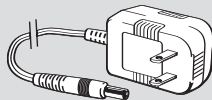

Adaptador de CA (2)

Instrucciones de seguridad

OBSERVE LOS AVISOS: Obedezca todos los avisos del Monitor cristalino y de las instrucciones de operación.

SIGA LAS INSTRUCCIONES: Deberá seguir todas las instrucciones operativas al pie de la letra.

AGUA Y HUMEDAD: El Monitor cristalino no deberá usarse cerca del agua, por ejemplo, cerca de una bañera, tina, lavabo, lavadero, en un sótano húmedo, o cerca de una pileta, etc.

VENTILACIÓN: El Monitor cristalino no deberá colocarse encima de una cama, sofá, alfombra o superficie similar que pueda bloquear las aberturas de ventilación, ni colocarse en lugares cerrados, como libreros o gabinetes, que impidan el flujo de aire por las aberturas.

CALOR: El Monitor cristalino deberá situarse lejos de fuentes de calor, como radiadores, rejillas de calefacción, estufas y otros dispositivos generadores de calor.

FUENTE DE ENERGÍA: El Monitor cristalino deberá conectarse únicamente a una fuente de energía del tipo especificado en estas instrucciones operativas.

PROTECCIÓN DEL CABLE DE CORRIENTE: El cable de energía deberá tenderse de manera que se reduzca la posibilidad de que sea pisado o aplastado por objetos colocados encima o cerca de él. Ponga mucha atención al cable en la clavija, la toma y en el punto donde sale del Monitor cristalino.

LIMPIEZA: Use una tela de algodón seca para limpiar el polvo del Monitor cristalino. **No use agua.**

PERÍODOS DE INACTIVIDAD: Desconecte el cable de energía del Monitor de la toma de corriente cuando no lo use durante un período prolongado. Quite también la batería de la unidad para los padres.

ENTRADA DE OBJETOS Y LÍQUIDOS: Cuide que no penetren objetos ni líquidos en el interior de la unidad a través de las aberturas.

DAÑOS QUE REQUIEREN SERVICIO: El Monitor cristalino deberá ser reparado por personal de servicio calificado si:

- el cable de suministro de energía está dañado;
- han caído objetos o líquidos en el interior del producto;
- el Monitor ha sido expuesto a la lluvia;
- el Monitor no parece funcionar correctamente o presenta cambios radicales en su operación;
- el Monitor sufrió un golpe o se dañó la estructura exterior.

EL USUARIO NUNCA DEBERÁ TRATAR DE REPARAR EL MONITOR. TODO SERVICIO DEBERÁ EFECTUARSE A TRAVÉS DEL SERVICIO AL CONSUMIDOR DE SAFETY 1ST, LLAMANDO AL (800) 544-1108.

MANTENGA LAS PIEZAS DE ESTE MONITOR FUERA DEL ALCANCE DE LOS NIÑOS. NO LO MONTE DENTRO DE LA CUNA O SOBRE ÉSTA.

PRECAUCIÓN: EL MONITOR CRISTALINO NO ES UN SUSTITUTO DE LA SUPERVISIÓN APROPIADA POR PARTE DE LOS ADULTOS. USTED DEBERÁ REVISAR LA ACTIVIDAD DE SU BEBÉ A INTERVALOS REGULARES, YA QUE EL MONITOR NO AVISARÁ A LOS PADRES DE LAS ACTIVIDADES SILENCIOSAS DEL NIÑO.

Características y componentes

UNIDAD DE LOS PADRES (RECEPTOR)

- Control de encendido/canal
- Control del volumen
- Entrada para el adaptador de CA
- Compartimiento de la batería (9 V)
- Presilla de plástico para uso portátil
- Altoparlante de gama amplia
- Antena flexible
- Indicador de batería baja
- Indicador de encendido

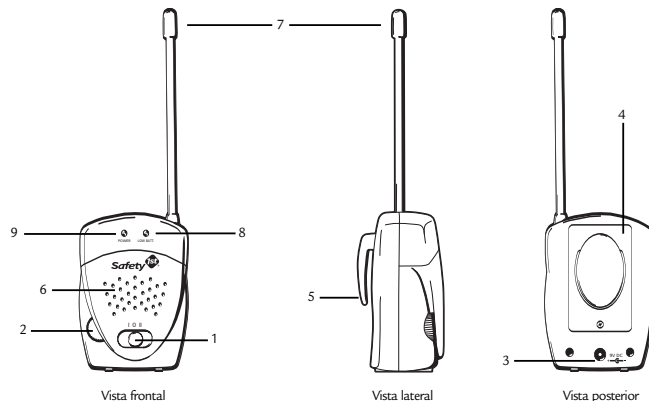

Características y componentes (continuación)

UNIDAD DEL BEBÉ (TRANSMISOR)

- Antena flexible
- Indicador de encendido
- Control de encendido/canal
- Micrófono
- Entrada para el adaptador de CA

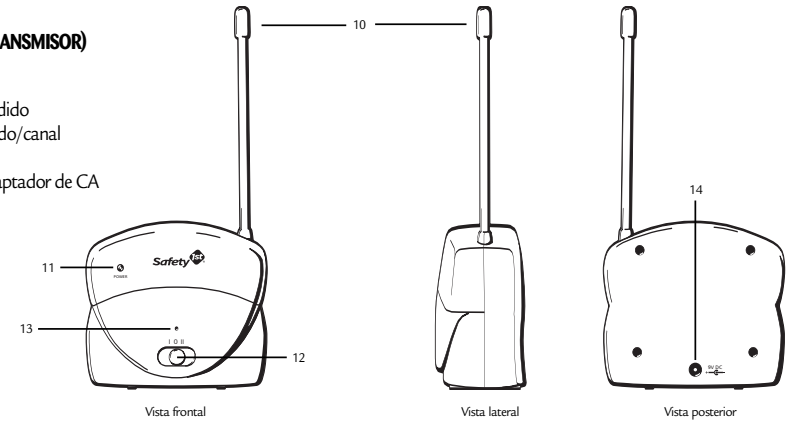

ADAPTADOR DE CA

- Adaptador de CA

El adaptador de CA es una fuente de energía de bajo voltaje que le permite usar el suministro eléctrico casero para alimentar a las dos unidades y conservar la batería. Se conecta a la entrada del adaptador de CA (No. 3) de la unidad para los padres y (No. 14) para la unidad del bebé, y se enchufa a cualquier toma de corriente estándar de su hogar.

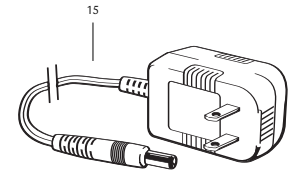

Nota: No coloque el adaptador debajo de una ventana, donde el niño podría usarlo como escalón para alcanzar algo peligroso.

PRECAUCIÓN: Este adaptador fue diseñado específicamente para el Monitor cristalino Safety 1st; no puede usarse con otros dispositivos. Nunca use otro tipo de adaptador con este Monitor.

AVISO: Nunca toque la extremidad del cordón del adaptador cuando el adaptador esté enchufado.

Instrucciones operativas

Antes de comenzar, asegúrese de tener lo siguiente:

- Una unidad del bebé (transmisor) con antena
- Una unidad para los padres (receptor) con antena
- Dos adaptadores de corriente alterna con sus entradas

NOTA: En estas instrucciones haremos referencia a los números de característica presentados en la página "Características y componentes", donde se ilustran y describen las distintas piezas del Monitor.

SELECCIÓN DE CANAL

El Monitor puede transmitir las señales en dos frecuencias o canales establecidos en la fábrica (No. 1 en la unidad para los padres, No. 12 en la unidad para el bebé). Use el canal "I", cerciorándose de que ambas unidades estén en esta posición. Si hay parásitos o interferencias, sólo tiene que cambiar ambas unidades al canal "II".

POSICIÓN ADECUADA

Para mejores resultados, coloque la unidad para el bebé en una mesa cerca de la cuna. Deberá estar en dirección a la cabeza del bebé, lo más cerca posible de la cuna pero fuera del alcance del bebé. La unidad para los padres deberá estar colocada al menos a 3 metros (10 pies) de la unidad del bebé.

NO COLOQUE LA UNIDAD DENTRO DE LA CUNA NI LA MONTE EN ÉSTA. MANTÉNGASE FUERA DEL ALCANCE DE LOS NIÑOS.

Operación de las unidades para los padres y del bebé

La unidad para los padres opera con el suministro eléctrico de la casa mediante el uso del adaptador de CA provisto o con una batería de 9 V (no incluida). La unidad para el bebé opera con el suministro eléctrico de la casa mediante el uso del adaptador de CA provisto. La unidad para los padres cambia automáticamente a la operación con corriente alterna al conectar el adaptador de CA. No es necesario quitar la batería durante la operación con CA. La unidad para los padres regresará automáticamente a la operación con batería al desconectarse del adaptador.

ADAPTADOR DE CA

Siempre que sea posible, use el adaptador de CA con la unidad de los padres para ahorrar la batería. Para ello, se conecta el adaptador (No. 15) en la entrada para el adaptador de CA (No. 3). Después conecte el adaptador a una toma de corriente estándar de la casa.

OPERACIÓN CON BATERÍA

Para colocar la batería en la unidad de los padres, quite el tornillo del compartimiento de la batería (No. 4 en la unidad de los padres). Gire y retire la cubierta del compartimiento de la batería. Introduzca la batería 9V enganchando los terminales de la batería en los conectores del compartimiento. Revise que la batería esté bien sujeta. Coloque la cubierta del compartimiento sin olvidar los tornillos.

Para más durabilidad SIEMPRE utilizar baterías alcalinas con este Monitor.

INDICADOR DE ENCENDIDO

El indicador de encendido (No. 9 en la unidad para los padres y No. 11 en la unidad para el bebé) es un indicador luminoso verde que se enciende para indicar que las unidades están en funcionamiento. Si la batería está baja, el indicador luminoso rojo (No. 8 en la unidad para los padres) se enciende.

INSTRUCCIONES PARA AJUSTAR EL VOLUMEN

Es fácil ajustar el volumen al nivel deseado: sólo gire el control de volumen (No. 2), hasta que esté seguro de oír al bebé en todo momento. Los sonidos se emiten a través del altoparlante de gama amplia (No. 6).

ANTENA

Las dos unidades contienen una antena integrada que no requiere ajuste.



PRECAUCIÓN

- Cuando use batería, verifique su funcionamiento con regularidad. El diodo luminoso ámbar indica que la batería se están agotando. **NO** confíe en la unidad de los padres cuando la batería se estén agotando.
- **NO** sumerja ninguna parte del producto en agua.
- Retire la batería cuando desee guardar el producto por un largo período sin uso.
- Antes de volver a colocar la batería, desenchufe el cable de alimentación.

Sugerencias prácticas para operar el Monitor

Use el suministro eléctrico de la casa siempre que sea posible. Al utilizar el adaptador de CA con el suministro eléctrico de su hogar, notará que la potencia de la unidad es mayor y más consistente que al usar la batería. Esta situación dependerá también de la construcción de la casa. Por ejemplo, las paredes reforzadas con acero reducen el alcance eficaz del Monitor. Conserve la batería para que tenga energía cuando no haya acceso a una toma de corriente alterna.

Cerciórese de que las dos unidades estén en el mismo canal (No. 1 en la unidad de los padres, No. 12 en la unidad del bebé). Aunque es posible que oiga los ruidos del bebé, es necesario que ambas unidades estén en el mismo canal para que el sistema funcione en forma correcta. Si las unidades están en canales diferentes, las señales de la unidad del bebé quizá tengan la intensidad suficiente para ser captadas por la unidad de los padres, pero tendrán muchos parásitos.

Si no usa la unidad, desconecte el adaptador de CA y revise que la unidad esté apagada (OFF). Cuando no utilice el adaptador de CA, desconéctelo de la unidad y guárdelo en un lugar seco y seguro hasta que vuelva a necesitarlo. Si conecta el adaptador de CA a la unidad, pero no a una toma de corriente, el adaptador no permitirá que la unidad opere con la batería.

Al usar el adaptador con el suministro eléctrico de la casa, revise que la toma de corriente esté alimentada. Algunas tomas se alimentan a través de un interruptor en la habitación. Si la unidad del bebé está conectada y encendida, el indicador de encendido deberá iluminarse. De no ser así, pruebe encendiendo el interruptor de la habitación.

Lista de verificación para la resolución de problemas

PROBLEMA	RAZÓN	SOLUCIÓN
El indicador de encendido no se ilumina.	No llega energía a la unidad.	Revise que la toma de corriente de la pared esté funcionando. Quizá tenga que encenderla con un interruptor.
Estática o interferencia en la transmisión de la señal.	La unidad del bebé y la de los padres pueden estar en canales distintos.	Revise que ambas unidades estén en el mismo canal; No. 1 en la unidad para padres, No. 12 en la unidad del bebé.
	Los aparatos con ventiladores ruidosos cerca de las unidades pueden bloquear la transmisión.	Apague los aparatos que pueden estar causando la interferencia.
	La unidad está debajo de lámparas fluorescentes.	Reduzca la distancia entre las dos unidades o apague las lámparas.
	Hay interferencia local de aparatos eléctricos o de radiofrecuencia cerca del lugar.	Cambie el canal en la unidad del bebé y en la de los padres.
La unidad de los padres emite ruidos fuertes.	Las unidades están demasiado cerca.	La unidad de los padres debe estar a más de 3 metros (10 pies) de la unidad del bebé.
La unidad de los padres capta ruido del exterior de la casa.	El nivel de volumen en la unidad de los padres puede estar demasiado alto.	Baje el volumen en la unidad de los padres (No. 2).
Sonido débil de la unidad.	Los vecinos pueden tener un Monitor para bebés o un teléfono inalámbrico.	Cambie las dos unidades al otro canal (No. 1 en la unidad para los padres, No. 12 en la unidad del bebé).
	La batería puede estar baja.	Revise la batería. Remplace si necesario.
	Las unidades pueden estar demasiado lejos.	Acerque las unidades.

SI USTED TODAVÍA TIENE PROBLEMAS, LLÁMENOS SIN CARGOS AL (800) 544-1108.

GARANTÍA LIMITADA DE UN (1) AÑO

Dorel Juvenile Group, Inc. garantiza al propietario original que este producto, el Monitor Cristalino, está libre de defectos en el material o mano de obra durante un período de un (1) año a partir de la fecha de compra original. Si este monitor resultara defectuoso al usarse de acuerdo con las instrucciones y en condiciones de uso normales, dentro del período de un año, Dorel Juvenile Group, Inc. reparará o reemplazará el producto, a nuestra discreción, sin cargo alguno para el propietario. El propietario debe devolver el producto con porte pagado por adelantado y asegurado, a Dorel Juvenile Group Consumer Relations Department a la dirección más abajo. Dorel Juvenile Group cubrirá el costo de reparación o reemplazo del producto y de su envío de vuelta a usted. El producto deberá ser devuelto completo y en su embalaje original y deberá ir acompañado por un comprobante de compra, que puede ser la nota de compra, la factura o cualquier otro documento que compruebe que el monitor se encuentra dentro del período de garantía. La garantía quedará anulada si el usuario repara o modifica el producto o si resulta dañado como resultado de uso inadecuado. Dorel Juvenile Group no será responsable de daños incidentes o consecuentes relacionados con el uso de este producto. Esta garantía excluye asimismo toda responsabilidad que no haya sido previamente expresada. No se ofrece ninguna otra forma de garantía.

LOS DERECHOS LEGALES VARÍAN DE UN TERRITORIO A OTRO. ALGUNOS ESTADOS NO ACEPTAN LA EXCLUSIÓN O LA LIMITACIÓN DE LOS DAÑOS INCIDENTES O CONSECUENTES, POR LO CUAL ES POSIBLE QUE LAS LIMITACIONES ANTERIORES NO SE APLIQUEN EN SU CASO. ESTA GARANTÍA LE CONCEDE CIERTOS DERECHOS DELANTE DE LA LEY. USTED PODRÍA TAMBIÉN BENEFICIAR DE OTROS DERECHOS LOS CUALES PUEDEN VARIAR DE UN TERRITORIO A OTRO.

©2007 Dorel Juvenile Group. All Rights Reserved.
www.djgusa.com (800) 544-1108 www.safety1st.com
Made in China. Hecho en China. Fabriqué en Chine.

Styles and colors may vary. Los estilos y los colores pueden variar. Les styles et les couleurs peuvent varier.

Distributed by (distribuido por) (distribué par) Dorel Juvenile Group, Inc.,
2525 State St., Columbus, IN 47201-7494
Dorel Distribution Canada, 873 Hodge, St. Laurent, QC H4N 2B1
10/02/07 4358-3612D

IMPORTANT

Por favor, no devolver este producto al almacén.

Sus preguntas y comentarios son importantes para nosotros.

Gracias por haber comprado este producto de calidad Safety 1st. Estamos seguros de que usted quedará satisfecho con sus numerosas características y su funcionamiento. Si usted tiene dificultades para ensamblar, instalar, o utilizar este producto, por favor, llámenos. Contestaremos a todas sus preguntas. Muchas veces hay una solución simple para cualquier problema. Hablar con nosotros es fácil y le ahorra tiempo.

Llame, sin cargos, a nuestro Servicio al consumidor (800) 544-1108 de las 7:00 a.m. a las 4:30 p.m. (hora del este), del lunes al viernes. Contestaremos a todas sus preguntas sobre este producto.

Moniteur cristallin

Guide de l'utilisateur

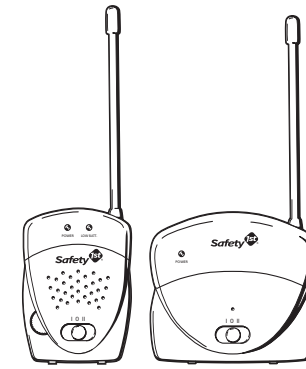

Merci d'avoir fait confiance au Moniteur cristallin de Safety 1st. Ce produit, à la fine pointe de la technologie, allie les qualités les plus exceptionnelles qu'un moniteur pour chambre d'enfant puisse offrir. Nous sommes certains que vous apprécierez ses nombreuses qualités. Ainsi que vous le constaterez, ces qualités sont plus nombreuses que vous ne le croyez...

L'émetteur (appareil pour la chambre d'enfant) offre une transmission qui vous permet d'entendre clairement les sons de votre bébé à travers le récepteur (appareil des parents). Ceci vous permet de vaquer à vos occupations journalières, à l'intérieur ou à l'extérieur, tout en étant à l'écoute de votre enfant.

Le récepteur (appareil des parents) demeure avec vous à tout moment et vous transmet tous les sons provenant de la chambre de l'enfant. Il est conçu afin d'être attaché à votre ceinture, ou afin d'être placé sur une table.

Les deux appareils peuvent être branchés à une prise de courant de votre maison à l'aide de l'adaptateur c.a. L'appareil des parents peut aussi être utilisé avec une pile 9 volts (pile non comprise).

Nous sommes certains que vous trouverez le Moniteur cristallin pratique et facile à utiliser. Afin de vous assurer de tirer parti de toutes les qualités que le moniteur a à offrir, et afin de l'utiliser de façon sécuritaire, nous vous encourageons de:

LIRE ATTENTIVEMENT LES RENSEIGNEMENTS AVANT D'UTILISER LE MONITEUR CRISTALLIN CONSERVER CES DIRECTIVES AFIN DE POUVOIR VOUS Y RÉFÉRER PLUS TARD. SI VOUS AVEZ DES QUESTIONS, COMMUNIQUEZ SANS FRAIS AVEC NOTRE SERVICE AU CONSOMMATEUR : (800) 544-1108

ATTENTION : LE MONITEUR CRISTALLIN NE PEUT REMPLACER LA SUPERVISION D'UN ADULTE. VOUS DEVEZ VÉRIFIER LE CONFORT DE VOTRE ENFANT RÉGULIÈREMENT, CAR CE MONITEUR NE PEUT VOUS AVISER DES ACTIVITÉS SILENCIEUSES DE VOTRE ENFANT.

CET APPAREIL EST CONFORME À LA PARTIE 15 DU RÈGLEMENT DE LA FCC. LE FONCTIONNEMENT EST SUJET AUX DEUX CONDITIONS SUIVANTES : (1) CET APPAREIL NE PEUT CAUSER D'INTERFÉRENCES NUISIBLES ET (2) CET APPAREIL REÇOIT TOUTE INTERFÉRENCE MÊME LES INTERFÉRENCES QUI PEUVENT OCCASIONER UN MAUVAIS FONCTIONNEMENT.

ATTENTION : DES MODIFICATIONS À CES APPAREILS NON APPROUVÉES PAR SAFETY 1ST POURRAIENT ANNULER LE DROIT DE L'UTILISATEUR À UTILISER CES APPAREILS.

La fréquence porteuse sur le canal "I" est de 49.850 mégahertz et la fréquence porteuse sur le canal "II" est de 49.870 mégahertz. Le champ d'intensité est de 80 dB microvolts par mètre à 3 mètres.

Liste des pièces



Appareil Pour la Chambre D'enfant (Émetteur)



Appareil des Parents (Récepteur)

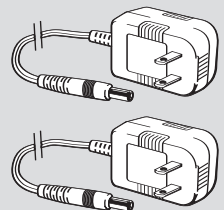

Adaptateur C.A. (2)

Instructions pour la sécurité

MISE EN GARDE : Toutes les mises en garde concernant le Moniteur cristallin doivent être suivies.

SUIVRE LES DIRECTIVES : Toutes les directives doivent être suivies.

EAU ET HUMIDITÉ : Le Moniteur cristallin ne doit pas être placé à proximité de l'eau; par exemple près d'une baignoire, un lavabo, une cuve de lavage, dans un sous-sol humide ou près d'une piscine, etc.

AÉRATION : Le Moniteur cristallin ne doit pas être installé sur un divan, un tapis, un lit ou toute autre surface du genre qui peut en obstruer les ouvertures d'aération. Il ne doit pas être placé à l'intérieur d'une armoire ou d'une bibliothèque, car cela empêcherait la circulation de l'air à travers les ouvertures d'aération.

CHALEUR : Le Moniteur cristallin doit être placé loin des sources de chaleur, telles calorifères, cuisinière ou tout autre appareil qui génère de la chaleur.

SOURCE DE COURANT : Le Moniteur cristallin doit être branché dans une source de courant telle que décrite dans les directives.

PROTECTION DU CORDON D'ALIMENTATION : Le cordon d'alimentation doit être ancré afin d'éviter d'être endommagé. Portez une attention particulière au cordon près de la prise et près de l'appareil.

NETTOYAGE : Utilisez un linge de coton sec pour nettoyer le Moniteur cristallin. **Ne pas utiliser d'eau.**

LORSQUE NON-UTILISÉ : Le cordon d'alimentation du Moniteur cristallin doit être débranché lorsque le Moniteur n'est pas utilisé pour une longue période. La pile doit être retirée de l'appareil des parents.

INSERTION D'OBJETS OU INFILTRATION DE LIQUIDES : Une attention particulière doit être portée à ce qu'aucun objet ne se glisse à l'intérieur du Moniteur, ou qu'aucun liquide ne s'y infiltre à travers les interstices.

DOMMAGES NÉCESSITANT RÉPARATIONS : Le Moniteur cristallin doit être réparé par un technicien qualifié lorsque :

- le cordon d'alimentation a été endommagé ;
- des objets ou un liquide ont pénétrés à l'intérieur ;
- le Moniteur a été exposé à la pluie ;
- le Moniteur ne fonctionne pas de façon normale ou habituelle ;
- le Moniteur a été échappé ou le boîtier a été endommagé.

L'UTILISATEUR NE DOIT PAS TENTER D'OUVRIER OU DE RÉPARER LE MONITEUR. TOUT BESOIN DE RÉPARATION DOIT ÊTRE ADRESSÉ AU SERVICE AU CONSOMMATEUR DE SAFETY 1ST AU : (800) 544-1108

CONSERVER LES PIÈCES DE CE MONITEUR HORS DE LA PORTÉE DES ENFANTS! NE PAS INSTALLER SUR OU DANS UN LIT D'ENFANT!

ATTENTION : LE MONITEUR CRISTALLIN NE PEUT REMPLACER LA SUPERVISION D'UN ADULTE. VOUS DEVEZ VÉRIFIER LE CONFORT DE VOTRE ENFANT RÉGULIÈREMENT, CAR CE MONITEUR NE PEUT VOUS AVISER DES ACTIVITÉS SILENCIEUSES DE VOTRE ENFANT.

Pièces et caractéristiques

APPAREIL DES PARENTS (RÉCEPTEUR)

- Bouton de marche et de sélection de fréquence
- Contrôle de volume
- Prise pour adaptateur c.a.
- Compartiment pour pile (9 volts)
- Attache pour la ceinture pour utilisation portable
- Haut-parleur à grande portée
- Antenne flexible
- Indicateur de faible pile
- Indicateur de fonctionnement

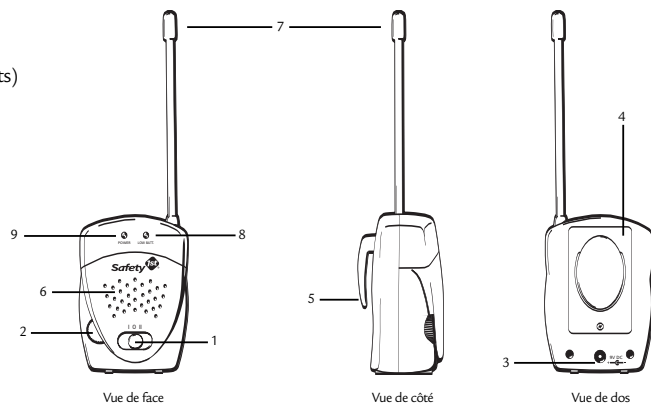

Pièces et caractéristiques (suite)

APPAREIL POUR LA CHAMBRE D'ENFANT (ÉMETTEUR)

- Antenne flexible
- Indicateur de fonctionnement
- Bouton de marche et de sélection de fréquence
- Microphone
- Prise pour adaptateur c.a.

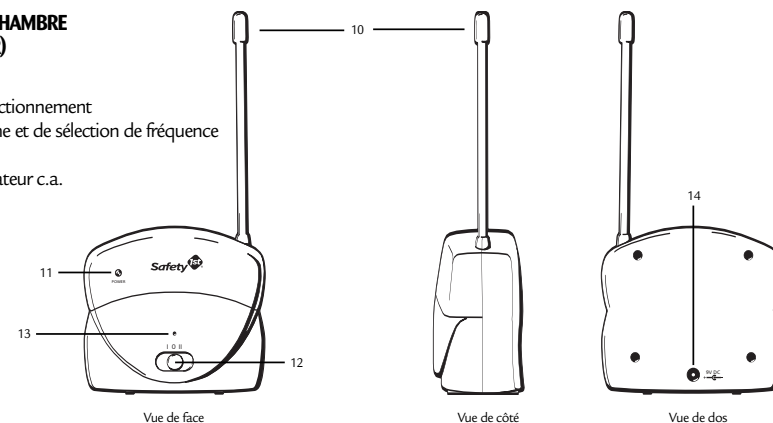

ADAPTATEUR C.A.

- Adaptateur c.a.

Cet adaptateur c.a. est une source d'électricité à basse tension utilisable dans la plupart des prises domestiques, et qui vous donne l'option d'économiser sur la durée de la pile. Il se place dans l'ouverture pour adaptateur (#3) de l'appareil des parents et (#14) de l'appareil de l'enfant, et se branche dans toute prise standard de votre maison.

Note : Ne placez pas l'adaptateur sous une fenêtre où un enfant pourrait s'en servir pour grimper et atteindre quelque chose qui pourrait être dangereux.

ATTENTION : Cet adaptateur a été conçu spécifiquement pour le Moniteur cristallin de Safety 1st. Il ne peut être utilisé avec d'autres appareils, et d'autres adaptateurs ne peuvent être utilisés avec le Moniteur cristallin de Safety 1st.

MISE EN GARDE : Ne JAMAIS toucher l'extrémité de la corde de l'adaptateur lorsque l'adaptateur est branché dans une prise de courant.

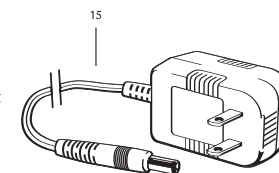

Directives de fonctionnement

Avant de commencer, assurez-vous d'avoir sous la main :

- Un appareil pour chambre d'enfant (émetteur) avec antenne
- Un appareil des parents (récepteur) avec antenne
- Deux adaptateurs c.a. avec fiche

NOTE: Tout au long des directives nous ferons référence au numéro que portent certains items faisant partie de la liste de «Pièces et caractéristiques».

SÉLECTION DES FRÉQUENCES

Le Moniteur peut diffuser sur deux fréquences différentes. Celles-ci ont été programmées au moment de la production (#1 sur l'appareil des parents et #13 sur l'appareil pour la chambre d'enfant). Utilisez la position "I", en vous assurant que les deux appareils sont sur la même fréquence. S'il y a du bruit ou de l'interférence, mettez les deux appareils à la position "II".

POSITION OPTIMALE

Pour de meilleurs résultats, placez l'appareil pour chambre d'enfant sur une table près du lit de l'enfant. Il devrait faire face à la tête de l'enfant, mais hors de sa portée. L'appareil des parents devrait être à au moins 3 mètres de distance de celui de la chambre d'enfant.

NE PAS PLACER SUR OU DANS LE LIT DE L'ENFANT. GARDER HORS DE LA PORTÉE DE L'ENFANT.

Fonctionnement du récepteur et de l'émetteur

L'appareil des parents fonctionne avec l'électricité domestique à l'aide de l'adaptateur c.a., ou avec une pile 9 volts (non incluse). L'appareil pour la chambre d'enfant fonctionne avec l'électricité domestique à l'aide de l'adaptateur c.a. seulement. Le fonctionnement avec pile de l'appareil des parents est interrompu automatiquement lorsque l'appareil est utilisé avec l'adaptateur c.a.. Il n'est pas nécessaire de retirer la pile lors de son utilisation avec l'adaptateur. L'appareil fonctionne automatiquement avec la pile dès que l'adaptateur sera débranché.

ADAPTATEUR C.A.

L'adaptateur c.a. devrait être utilisé le plus souvent possible afin d'économiser la pile dans l'appareil des parents. Ceci peut être accompli en insérant l'adaptateur (#15) dans l'ouverture à cet effet (#3). Branchez simplement la fiche dans une prise standard.

UTILISATION AVEC PILE

Pour insérer la pile dans l'appareil des parents, enlevez la vis du compartiment pour piles (#4) et pivotez le couvercle du compartiment vers l'extérieur de l'appareil. Insérez une pile 9 volts en raccordant les contacts de la pile à ceux de l'appareil. Assurez-vous que tout est en place et refermez le couvercle ainsi que la vis. **Afin d'obtenir un rendement optimal, TOUJOURS utiliser des piles alcalines avec ce moniteur.**

INDICATEUR DE FONCTIONNEMENT

L'indicateur de fonctionnement (#9) pour l'appareil des parents et (#11) pour l'appareil pour la chambre d'enfant est un voyant vert qui indique que l'appareil est en marche et fonctionne correctement. L'indicateur de faible pile est un voyant rouge (#8 pour l'appareil des parents), qui indique que vous devriez remplacer la pile.

CONTRÔLE DU VOLUME

Le volume peut facilement être contrôlé grâce au bouton rotatif de contrôle de volume (#2). Ceci vous assure d'entendre votre enfant en tout temps. Les sons vous sont transmis à travers le haut-parleur à grande portée (#6).

ANTENNE

Les deux appareils contiennent une antenne qui n'a besoin d'aucun ajustement.

ATTENTION

- Lorsque vous utilisez la pile, vérifiez régulièrement l'indicateur de pile. Le voyant DEL de couleur ambre indique que la batterie est faible. **NE PAS** se fier sur l'unité du parent lorsque la pile est faible.
- **NE PAS** immerger le produit en totalité ou en partie dans l'eau.
- Avant de ranger l'appareil pendant une période prolongée, retirez les piles.
- Débranchez le cordon électrique avant de remplacer la pile.

Conseils pratiques pour l'utilisation de votre moniteur

Utilisez l'électricité domestique autant que possible. Lorsque l'adaptateur c.a. est utilisé avec l'électricité, vous remarquerez que la source d'alimentation est plus forte et plus stable que lorsque vous n'utilisez que la pile. Ceci peut également varier selon la construction de votre maison. Des murs renforcés d'acier, par exemple, réduisent la portée des appareils. Conservez la pile pour ces moments où vous ne pouvez brancher l'appareil dans une prise c.a.

Assurez-vous que les deux appareils sont sur la même fréquence (#1 sur l'appareil des parents, #12 sur l'appareil pour la chambre d'enfant). Même si vous pouvez entendre les sons de votre enfant, une utilisation adéquate du Moniteur implique que les deux appareils soient sur la même fréquence. Si les appareils sont sur des fréquences différentes, il peut y avoir beaucoup d'interférence et de bruits.

Lorsque vous n'utilisez pas votre Moniteur, retirez l'adaptateur c.a. et assurez-vous que le bouton de fonctionnement est sur «OFF». Lorsque vous n'utilisez pas votre adaptateur, retirez-le et placez-le dans un endroit bien au sec. Si l'adaptateur c.a. est branché sur l'appareil mais pas au mur, il empêche le fonctionnement de la pile.

Lorsque vous utilisez l'adaptateur avec l'électricité domestique, assurez-vous que la prise fonctionne. Certaines prises de courant fonctionnent grâce à un interrupteur dans la pièce. Si l'appareil pour la chambre d'enfant est branché et l'indicateur de marche est sur «ON», le voyant indiquant le fonctionnement devrait être allumé. S'il ne l'est pas, essayez l'interrupteur dans la pièce.

Dépannage

PROBLÈME	POURQUOI	SOLUTION
Indicateur de marche ne fonctionne pas.	Le courant ne se rend pas à l'appareil.	Assurez-vous que la prise fonctionne. Vérifiez les interrupteurs.
Bruits et/ou interférence dans la transmission.	Les deux appareils ne sont pas sur la même fréquence. Des appareils avec un ventilateur bruyant peuvent bloquer la transmission. L'appareil peut être près de lumières au néon. Interférence locale d'une fréquence électrique ou radio près de chez vous.	Assurez-vous que les deux appareils sont sur la même fréquence (#1 sur l'appareil des parents, #12 sur l'appareil pour la chambre d'enfant). Éteindre les appareils qui peuvent causer l'interférence. Réduire la distance entre les deux appareils, ou éteindre les lumières. Changez la fréquence sur les deux appareils.
L'appareil des parents est bruyant.	Les appareils sont trop près l'un de l'autre. mètres de celui de la chambre d'enfant.	L'appareil des parents doit être à au moins 3
L'appareil des parents capte des bruits provenant de l'extérieur de la maison.	Le volume sur l'appareil des parents est peut-être trop haut. Les voisins ont peut-être un moniteur pour enfant ou un téléphone sans fils.	Baissez le volume sur l'appareil des parents (#2). Changez la fréquence des appareils (#1 sur l'appareil des parents, #12 sur l'appareil pour la chambre d'enfant).
Le son provenant de l'appareil des parents est faible.	La pile peut être usée. Les appareils sont peut-être trop éloignés l'un de l'autre.	Vérifiez la pile. La remplacer si nécessaire. Rapprochez les appareils.

SI VOUS AVEZ D'AUTRES PROBLÈMES, VEUILLEZ NOUS APPELER SANS FRAIS AU : (800) 544-1108.

GARANTIE LIMITÉE D'UN (1) AN

Dorel Juvenile Group, Inc. garantie à l'acheteur original pendant un (1) an à partir de la date d'achat, que le Moniteur pour chambre d'enfant n'est entaché d'aucun défaut de matériel et de fabrication, à condition qu'il en soit fait l'usage normal. Si le Moniteur ne fonctionne pas convenablement lorsque utilisé selon les directives et dans des conditions normales dans la période d'un an, Dorel Juvenile Group, Inc. s'engage à le réparer ou à le remplacer (à sa discrétion), sans frais. L'acheteur doit assumer les frais d'expédition du produit et les frais d'assurance et envoyer le produit à Dorel Juvenile Group Consumer Relations Department à l'adresse indiquée ci-dessus. Dorel Juvenile Group assumera les frais de renvoi de l'objet réparé ou remplacé. Le produit doit être retourné en totalité et dans son emballage original et il doit être accompagné d'une preuve d'achat ; soit une facture, un état de compte, un reçu, ou autre preuve que le Moniteur est toujours sous garantie. La présente garantie est nulle si le propriétaire répare lui-même le produit ou y effectue des modifications, ou si le Moniteur a été endommagé suite à une utilisation inadéquate. La garantie exclut Dorel Juvenile Group de toute responsabilité qui n'y est pas mentionnée, y compris, mais sans se limiter à ceux-ci, les dommages accessoires ou indirects.

L'EXCLUSION OU LA LIMITATION DES DOMMAGES ACCESSOIRES OU INDIRECTS NE S'APPLIQUE PAS À CERTAINS TERRITOIRES ET, PAR CONSÉQUENT, NE S'APPLIQUE PEUT-ÊTRE PAS À VOUS. CETTE GARANTIE VOUS DONNE CERTAINS DROIT PAR RAPPORT À LA LOI. VOUS POURRIEZ AUSSI BÉNÉFICIER D'AUTRES DROITS QUI PEUVENT VARIER D'UN TERRITOIRE À UN AUTRE.

©2007 Dorel Juvenile Group. All Rights Reserved.
www.djgusa.com (800) 544-1108 www.safety1st.com
Made in China. Hecho en China. Fabriqué en Chine.

Styles and colors may vary. Los estilos y los colores pueden variar. Les styles et les couleurs peuvent varier.
Distributed by (distribuido por) (distribué par) Dorel Juvenile Group, Inc.,
2525 State St., Columbus, IN 47201-7494
Dorel Distribution Canada, 873 Hodge, St. Laurent, QC H4N 2B1
10/02/07 4358-3612D